

KONTINENT

G R U P P E



НАША КОМПАНИЯ

- > **120 000 м²** площадей собственного производства;
- > **28** лет опыта в производстве светопрозрачных конструкций;
- > **30+** специалистов – конструкторов, проектировщиков и техников;
- > **12** специалистов в департаменте качества;
- > **700+** сотрудников в компании (конструкторы, проектировщики, техники, производители, менеджеры по продажам, специалисты по контролю качества), что позволяет обеспечить полное сопровождение клиента на всех этапах;
- > **1500+** конструкций в сутки.













- > обладаем полным циклом производства: экструзия и декорирование ПВХ систем; экструзия, декорирование и покраска алюминиевых систем; изготовление оконных, дверных и фасадных конструкций из ПВХ и алюминиевых систем;
- > инженеринговая поддержка: разработка и проектирование алюминиевых и ПВХ систем для создания новых продуктов, сопровождение клиентов в проектировании объектов (подбор технических решений, разработка (создание) сложных узлов, подбор систем), сопровождение клиентов в подборе и оптимизации систем для перерабатывающих цехов;
- > являемся крупнейшим производителем и дистрибьютором профильных ПВХ и алюминиевых систем для украинского рынка, а также поставщиком большей части производителей окон и дверей;
- > реализовали 50 000 + объектов разной сложности;
- > являемся экспонентом международных выставок, таких как FENSTERBAU FRONTALE, г. Нюрнберг, Германия;
- > внедряем Lean методологию (повышаем эффективность процессов с использованием Lean – инструментов).

KONTINENT-GRUPPE

> **Сегодня KONTINENT** – это огромная производственно-сбытовая компания, объединяющая более 700 сотрудников и экспортирующая свою продукцию в европейские страны. Стремительный рост сопровождается качественным расширением Группы компаний – осваивается производство новых товарных направлений, внедряются инновационные технологии, совершенствуется продукция.

> ЭКСПОРТ ПРОДУКЦИИ В 14 СТРАН ЕВРОПЫ

	Германию
	Австрию
	Швейцарию
	Швецию
	Нидерланды
	Латвию
	Литву
	Италию
	Венгрию
	Польшу
	Бельгию
	Испанию
	Данию
	Францию

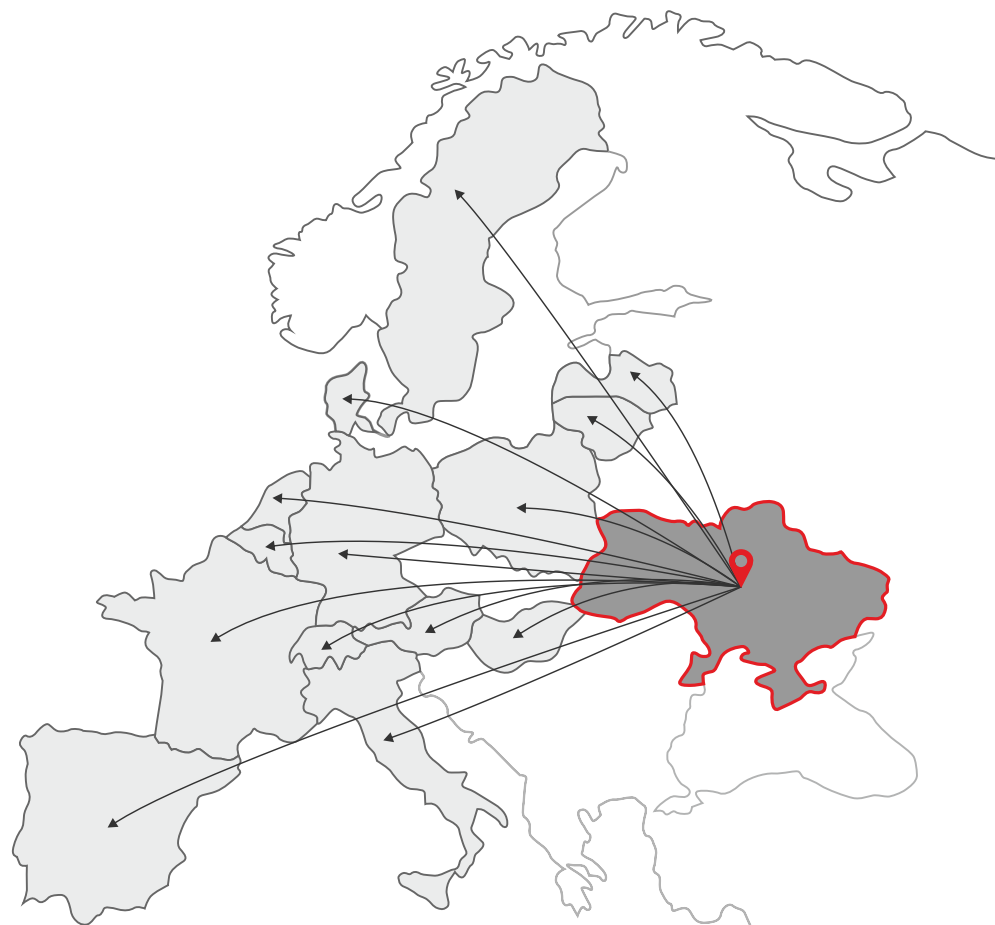

> С **1996** по **2014** год Компания находилась на востоке Украины и являлась лидером по производству оконных систем с товарооборотом **200 млн.** евро в год. В **2015** году в связи с боевыми действиями Компания переехала в центр Украины – в город Смела (Черкасская область), где продолжает свое развитие.

ПРОИЗВОДСТВО



Производственная мощность завода по изготовлению готовых конструкций – до **1000** конструкций в сутки, а с **2024** года – **1500** единиц в сутки, за счет приобретения нового оборудования, перевода производства на круглосуточный режим, расширения штата сотрудников. Собственное производство профиля ПВХ – более **1200** тонн в месяц. Мы выполняем нестандартные заказы любой сложности и помогаем оптимизировать стоимость и риски (нюансы в проектировании, просчетах, монтаже и др.).



производственные площади
120 000 м²
занимают более

ДЕЯТЕЛЬНОСТЬ

КОМПАНИИ

> С **1996** года наша компания на рынке Украины стала крупнейшим поставщиком светопрозрачных конструкций, алюминиевых и ПВХ профильных систем и комплектующих к ним. В течение **12 лет** (с **2012**) экспортируем свою продукцию на рынок ЕС.

МЫ ПРОИЗВОДИМ:



ОКОННЫЕ И ДВЕРНЫЕ ПРОФИЛЬНЫЕ СИСТЕМЫ ИЗ АЛЮМИНИЯ И ПВХ



РАЗДВИЖНЫЕ СИСТЕМЫ: ХОЛОДНЫЕ И ТЕПЛЫЕ ИЗ ПВХ И АЛЮМИНИЯ



ГОТОВЫЕ ОКНА И ДВЕРИ ИЗ ПВХ И АЛЮМИНИЯ



ФАСАДНЫЕ СТОЕЧНО-РИГЕЛЬНЫЕ СИСТЕМЫ И НАВЕСНЫЕ ФАСАДЫ



ПВХ ПАНЕЛИ И ПОДОКОННИКИ

ПРОИЗВОДСТВО
СВЕТОПРОЗРАЧНЫХ
КОНСТРУКЦИЙ

производственная мощность

1500

конструкций в сутки



Производство изготавливает конструкции из алюминиевых и ПВХ профилей. Благодаря использованию высокоточного оборудования производства Lisee (Австрия), Elumatec (Германия), STB Fimtec (Италия), Presa Eisele (Германия) производятся продукты высокого качества, полностью соответствующие требованиям пользователей. Площадь производственных помещений – до 5000 м². Производственная мощность – до 1500 конструкций в сутки.

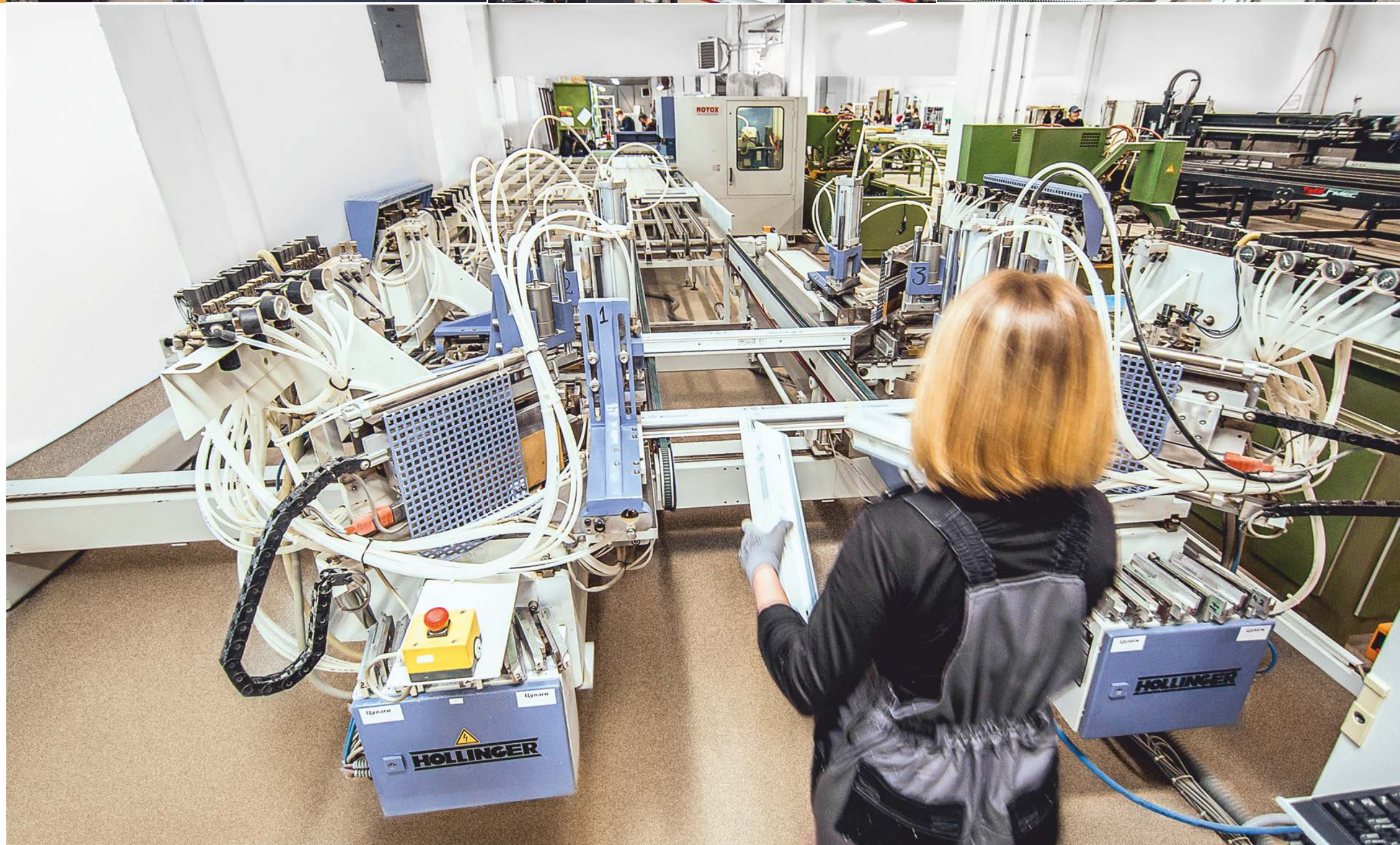

ПРОИЗВОДСТВО
СТЕКЛОПАКЕТОВ

в сутки производят около

3000

стеклопакетов различной сложности



Цех по производству стеклопакетов оснащен автоматическими линиями австрийской фирмы «Lisec». Автоматизированы все процессы – от раскроя стекла до процесса вторичной герметизации и наполнения стеклопакета инертными газами. Мы используем материалы высокого качества таких крупнейших европейских производителей, как Fenzi, Alupro, Profilglass, Grace Davison. Стеклопакеты могут быть самых разных форм и размеров. Производственная мощность – более 60 тысяч стеклопакетов разной сложности в месяц.

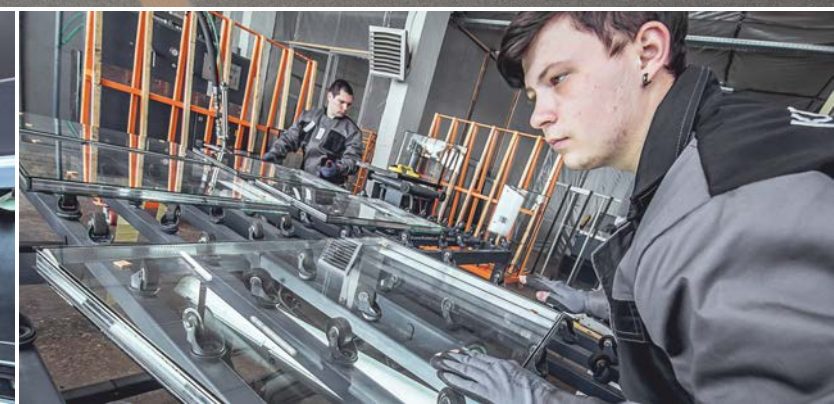

ЭКСТРУЗИЯ

ПВХ ИЗДЕЛИЙ

объем производства составляет

2500

ТОНН В МЕСЯЦ

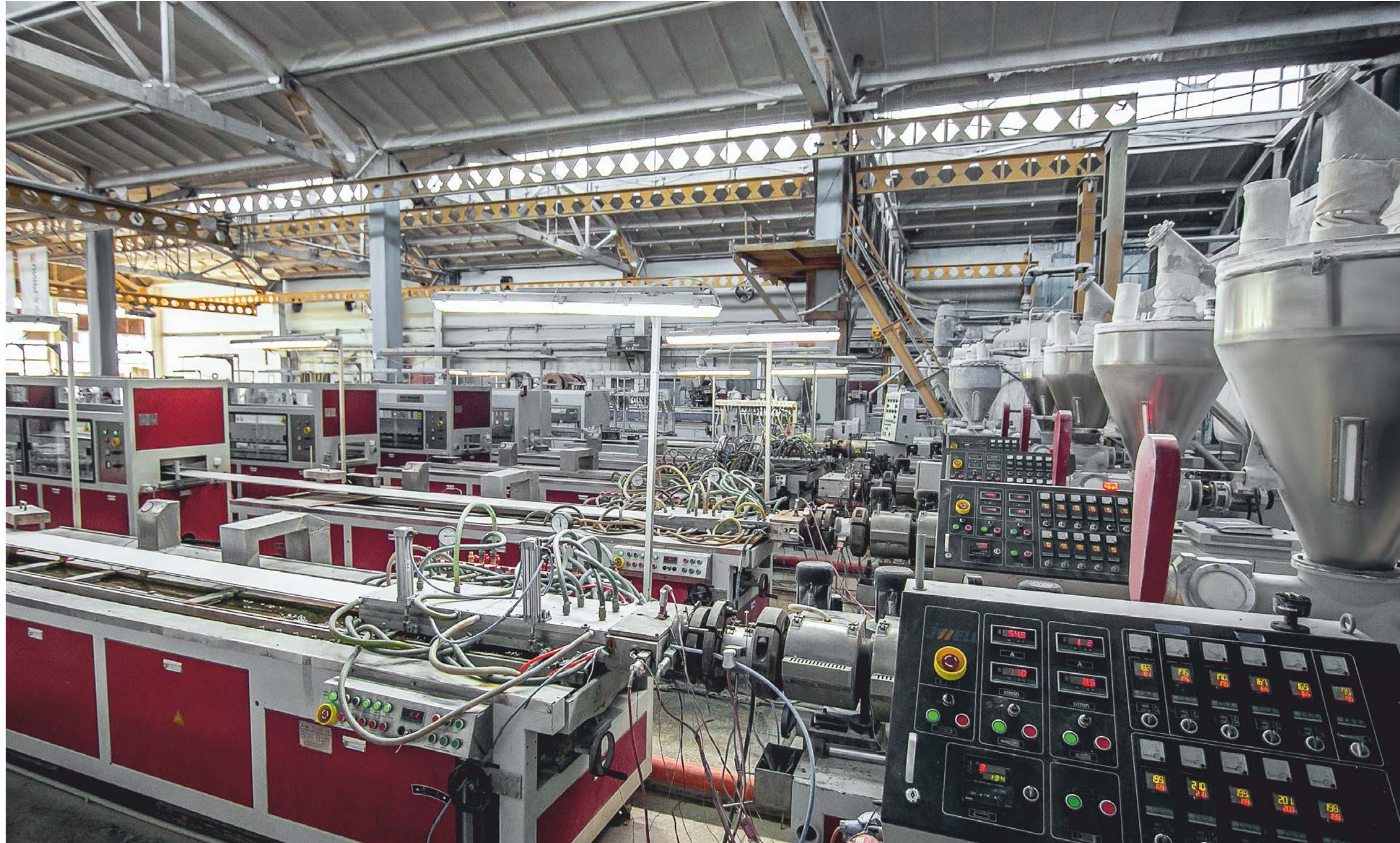

28-летний опыт производства ПВХ экструзии позволил отработать лучшие рецептуры и технологии для создания качественной продукции. Большая часть рынка ПВХ панелей Украины – наш продукт. Нашими клиентами являются большие торговые сети. Компания имеет 23 линии ПВХ-экструзии. Высокоточное оборудование позволяет сделать профиль с хорошими показателями пластификации и ударопрочности. Собственный цех смешивания обеспечивает изготовление продуктов с лучшими качественными характеристиками.

ПРОИЗВОДСТВО
ПВХ СМЕСЕЙ

производственная мощность

2500

ТОНН В МЕСЯЦ

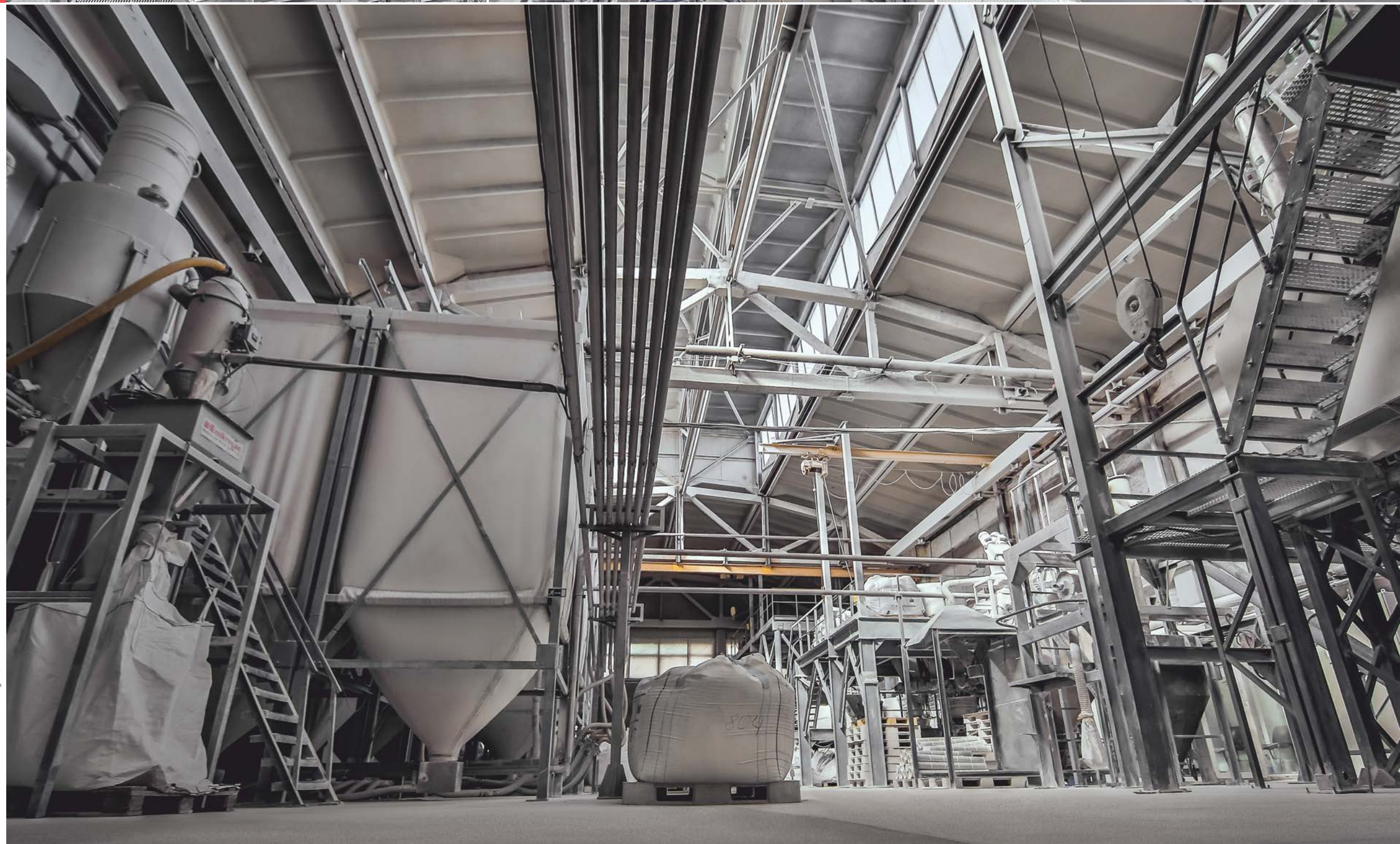

Наличие автоматизированного миксерного цеха обеспечивает производство высококачественного и стабильного сырья, а также позволяет устранить ошибки человеческого воздействия.

В KONTINENT есть 2 полностью автоматизированных миксерных центра, производственная мощность которых – 2,5 тыс. тонн в месяц качественных смесей для продуктов компании.



ЛАМИНАЦИЯ И ПОКРАСКА ПВХ ИЗДЕЛИЙ



декорированных поверхностей

700

ТОНН В МЕСЯЦ



Завод имеет 5 линий ламинирования, позволяющие оперативно декорировать профиль и панели под индивидуальный заказ клиента в больших объемах, а также 2 линии флексопечати для панелей. Используем израильские ПВХ пленки Winshield и немецкие Imovel для обеспечения лучшего цвета и натуральной фактуры изделий. В наличии шесть складских позиций: антрацит, темный дуб, золотой дуб, орех, махагон, шоколад.

ПРОИЗВОДСТВО
АЛЮМИНИЕВЫХ
ПРОФИЛЕЙ



завод производит более

650

тонн алюминиевого профиля в месяц



Наша компания имеет 2 современных прессы с производственной мощностью 650 тонн в месяц. Профиль производится методом экструзии с использованием высокоточного инструмента. Подготовка матриц происходит путём азотирования. Искусственное старение профиля, с целью обеспечения его физико-механических свойств, производится в печах старения. В наличии есть термомосты немецкого производства для теплых алюминиевых профилей и алюминиевый анодированный профиль. Напрямую от завода возможны поставки в цвет и необходимый размер спецэкструзии.



ПРОИЗВОДСТВО
АЛЮМИНИЕВЫХ
СПЛАВОВ



ГОТОВЫХ СПЛАВОВ

1000

ТОНН В МЕСЯЦ



Высокотехнологичное оборудование дает возможность создавать качественные сплавы алюминия, а также производить сплав 6063 и 6060, что отвечает самым высоким требованиям согласно EN 573-3.

ПОРОШКОВОЕ ОКРАШИВАНИЕ

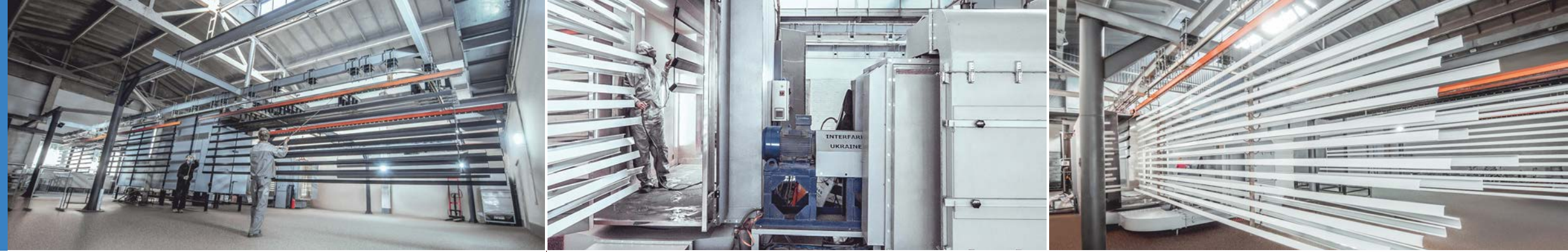

окрашенных изделий

14 000 м²

на месяц



Покрасочный цех выполняет покраску алюминиевых профилей методом полимерного покрытия с предварительной химической подготовкой. Использование порошковой краски производства Турции, Италии, Греции позволяет получить глянцевую и матовую структуру поверхности в диапазоне цветов по шкале RAL. Покрытие имеет устойчивость к внешним воздействиям и сохраняет первоначальный вид в течение длительного времени.

ЦЕХ

МЕТАЛЛООБРАБОТКИ

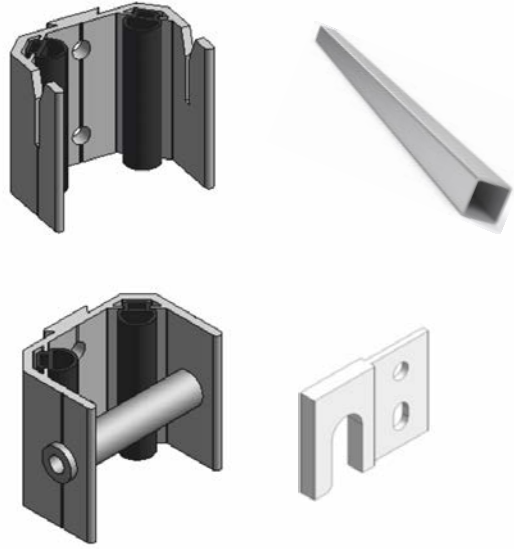

в месяц производят более

1 МЛН

комплектующих деталей



В состав компании входит механический цех, который производит большое количество комплектующих и крепеж для окон, дверей и фасадов. В механическом цеху есть участки порезки, сварки, закатки, плазменной резки, токарно-фрезерных станков, штамповки и т.п. Также есть пескоструйная очистка изделий, позволяющая сделать качественную покраску благодаря лучшей адгезии краски и профиля.



ОБРАЗЦЫ ПРОДУКЦИИ В ШОУ-РУМЕ



СМЕЛА

ПРОИЗВОДСТВО, ЦЕНТРАЛЬНЫЙ ОФИС

20708, Черкасская обл.,
г. Смела, ул. Мазура, 24/7



КИЕВ

MEETING SHOWROOM

ул. Ильинская, 8,
блок 1 - БЦ «ILLINSKY»



ОТДЕЛ

КОНСТРУКТОРСКИЙ:

Наличие конструкторского отдела позволяет нам оказывать глубокую техническую поддержку проекта (сопровождение клиента на этапах разработки чертежей, индивидуальных узлов и технических решений, создание новых продуктов и шеф-монтаж). Мы проектируем наши объекты на лучшем европейском программном обеспечении Orgadata.



ОТДЕЛ

ЛОГИСТИКИ

Отдел логистики позволяет подобрать транспортную компанию, которая доставит продукцию в течение 5-10 дней с момента изготовления конструкций в любую страну Европы.



НАШИ СКЛАДЫ:

Постоянное наличие на складе более 400 тонн алюминиевых и 2000 тонн ПВХ профилей обеспечивает бесперебойное выполнение заказов клиентов. Также в этом году мы внедрили штриховую кодировку продукции для минимизации ошибок отгрузки.



УПАКОВКА ТОВАРА:

При базовой упаковке товара все конструкции закрепляют на поддоне или деревянном стапеле и обматывают стрейч-пленкой, фиксируя при необходимости картоном, гофрокартоном или пенопластом. В результате получается надежно защищенная конструкция, которую можно разгрузить с помощью погрузчика.



на складах хранится

3000+

тонн продукции, готовой к реализации и доставке



По желанию клиента можно обеспечить усиленную защиту готовых конструкций при доставке



Товар может быть упакован дополнительно и индивидуально

ДЕПАРТАМЕНТ КОНТРОЛЯ КАЧЕСТВА:

Собственная лаборатория контролирует качество продукции на всех этапах производства – от входного контроля сырья до выпуска готовых изделий. По запросу клиента мы также можем предоставить протоколы испытаний, а также по каждому заказу мы предоставляем декларации соответствия СЕ. Продукция компании сертифицирована и отвечает требованиям европейских стандартов качества ift Rosenheim (Германия), ZUS (Чехия), KTU (Литва).

СЕРТИФИКАТЫ:



КОНТРОЛЬ КАЧЕСТВА ПВХ ПРОФИЛЯ:

Контроль качества осуществляется сотрудниками собственной лаборатории и ОТК. Программа контроля включает в себя ежедневную проверку основных характеристик профиля: геометрические параметры, цвет (с использованием спектрофотометра), масса одного погонного метра профиля, термостабильность, морозостойкость, внешний вид.



КОНТРОЛЬ КАЧЕСТВА ГОТОВЫХ КОНСТРУКЦИЙ:

Итоговый приемный контроль ОТК включает в себя проверку каждой конструкции на специальном стенде контроля качества, что позволяет осуществлять контроль за функционированием фурнитуры под нагрузкой, в условиях, приближенных к фактическим.





на сегодня реализовано свыше

50 000

объектов



framex.ua - производство оконных и дверных профильных систем из ПВХ и алюминия, а также алюминиевых фасадных и ограждающих систем.

framex-systeme.de - производство оконных и дверных профильных систем из ПВХ и алюминия, алюминиевых вентилируемых фасадов, а также систем солнцезащиты и ветрозащиты.



continent-windows.com - торговая компания ведущего европейского производителя окон, занимающаяся производством промышленных окон

КОМПАНИЯ «КОНТИНЕНТ-ГРУПП»

20708, Украина, Черкасская область, г. Смела, ул. Мазура, 24/7

e-mail: info@kontinent-group.com

Тел.: +380 (800) 21-00-21

www.kontinent-group.com