

ПОСІБНИК З ВИКОРИСТАННЯ ФІРМОВОГО СТИЛЮ



-
1. Основний логотип
 2. Правила використання логотипа
 3. Неправильне використання логотипа
 4. Колірне рішення логотипа
 5. Кольори логотипа
 6. Шрифт слогана
 7. Розміщення логотипа на продукції
 8. Розміщення логотипа в соцмережах
 9. Нанесення логотипа на деталі із ПВХ для профільних АЛЮ систем

1. ОСНОВНИЙ ЛОГОТИП

Логотип

На сторінці зображено логотип. Це основний варіант логотипа. Він рекомендований для використання у всіх маркетингових комунікаціях, наприклад, зовнішній рекламі, пресі і т.д.



2. ПРАВИЛА ВИКОРИСТАННЯ ЛОГОТИПА

Охоронне поле

Для забезпечення правильного зображення логотипа, необхідно враховувати мінімальний розмір охоронного поля. В зоні охоронного поля не повинно бути ніяких графічних елементів або тексту. Для збереження візуального єднання логотип ніколи не повинен змінюватись.

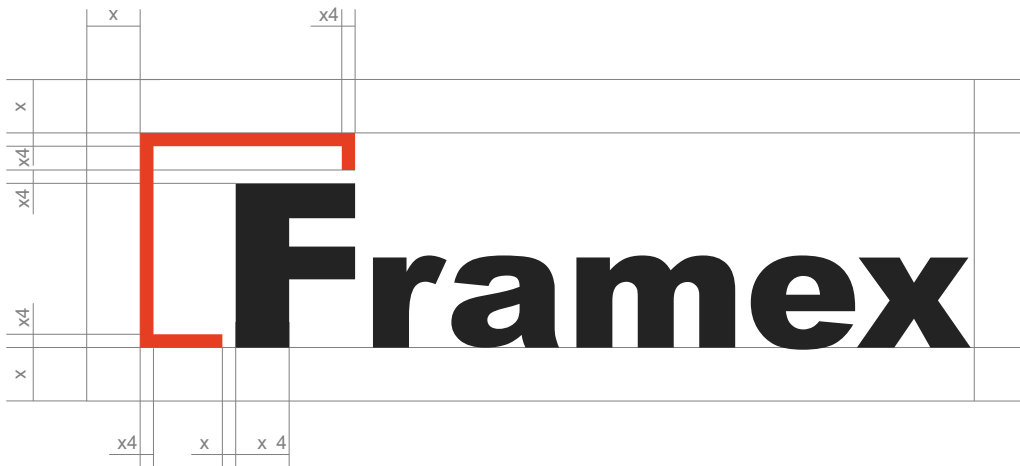

Масштабування

При масштабуванні розмір логотипа повинен змінюватись пропорційно.



Відстань між літерами

Відстань між літерами в логотипі заборонено змінювати.

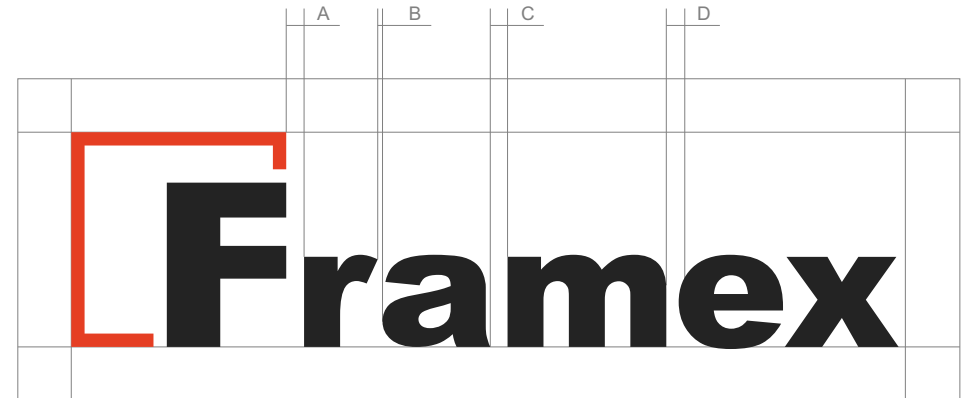

Мінімальний розмір

Щоб логотип залишався впізнаваним, його ширина не повинна бути менше, ніж 20 міліметрів.



* - якщо ширина лого менше, ніж 20 мм, допускається використання лише першої літери логотипа.



3. НЕПРАВИЛЬНЕ ВИКОРИСТАННЯ ЛОГОТИПА

Правила

Логотип повинен завжди відтворюватись з використанням наданих вихідних файлів і ніколи не повинен змінюватися чи спотворюватися. Наведені приклади ілюструють неправильне використання логотипа.



✘ Не можна відтворювати логотип в низькому розширенні



✘ Не можна змінювати колір логотипа



✘ Не можна здійснювати викривлення логотипа



✘ Не можна міняти кольори логотипа місцями



✘ Не можна перемальовувати або переробляти елементи логотипа



✘ Не можна стискати логотип



✘ Не можна змінювати відстань між літерами

4. КОЛІРНЕ РІШЕННЯ ЛОГОТИПА

 **FrameX**

 **FrameX**

 **FrameX**

5. КОЛЬОРИ ЛОГОТИПА

Основні кольори

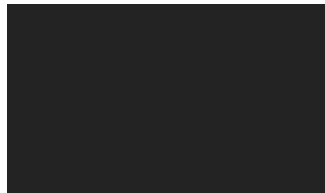

R: 35; G: 35; B: 35
C: 84; M: 77; Y: 65; K: 88
PANTONE 426 C

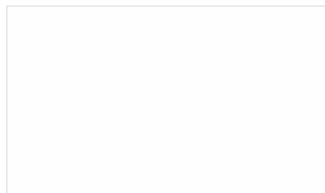

R: 255; G: 255; B: 255
C: 0; M: 0; Y: 0; K: 0
PANTONE Trans.White



R: 229; G: 62; B: 35
C: 84; M: 77; Y: 65; K: 88
PANTONE 426 C

Додаткові кольори

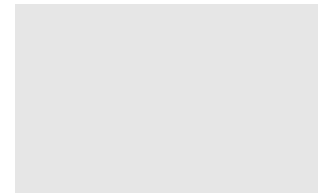

R: 230; G: 230; B: 230
C: 0; M: 0; Y: 0; K: 10
PANTONE 7541 C



R: 179; G: 179; B: 179
C: 0; M: 0; Y: 0; K: 40
PANTONE Cool Gray 6 C



R: 137; G: 137; B: 137
C: 0; M: 0; Y: 0; K: 60
PANTONE Cool Gray 9 C

6. ШРИФТ СЛОГАНА

Основний шрифт обраний під назвою Manrope

Дозволяється використання сімейства зображень шрифтів Manrope Family:

ManropeExtraLight
ManropeLight
Manrope
ManropeMedium
ManropeSemiBold
Manrope Bold
ManropeExtraBold

АБВГГДЕЄЖЗИІЙКЛМНОПРСТУФХЦЧШЩЬЮЯ

абвггдеєжзиіїклмнопрстуфхцчшщьюя

0123456789.,:;

Написання Framex в тексті

FRAMEX – CapsLock можна використовувати при написанні, якщо весь текст написаний з CapsLock.

Framex – без CapsLock, якщо весь текст написаний малими літерами.

7. РОЗМІЩЕННЯ ЛОГОТИПА НА ПРОДУКЦІЇ



АСОРТИМЕНТНИЙ КАТАЛОГ

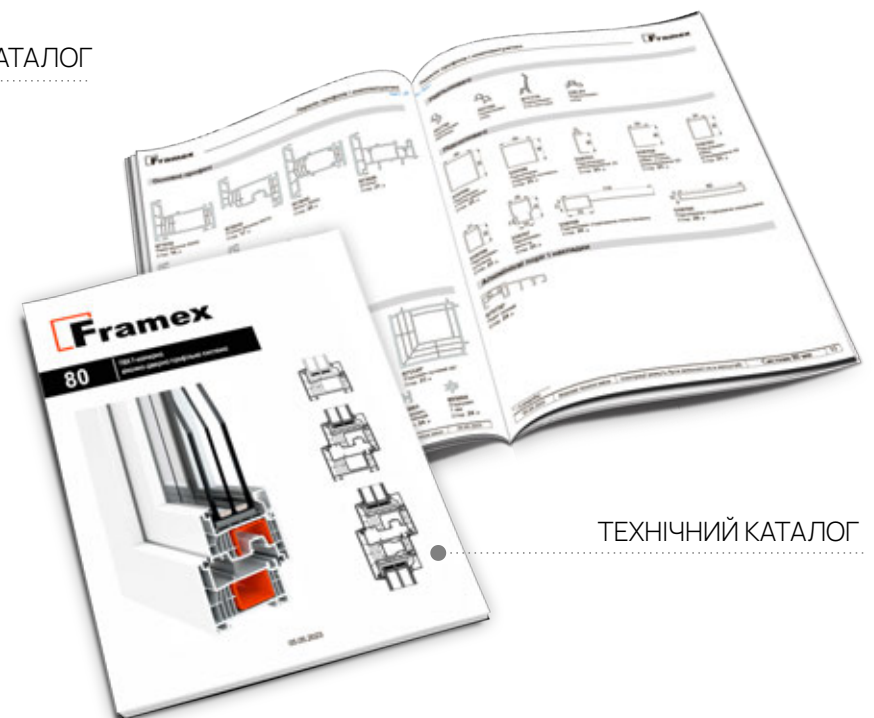

ТЕХНІЧНИЙ КАТАЛОГ



КАТАЛОГ ФУРНІТУРИ
ДЛЯ АЛЮМІНІЄВИХ СИСТЕМ

7. РОЗМІЩЕННЯ ЛОГОТИПА НА ПРОДУКЦІЇ



ВІЗИТІВКИ



КОРОБКА ДЛЯ ЗРІЗІВ ПРОФІЛІВ



ЗАХИСНА ЛИПКА СТРІЧКА



ПАКЕТ КРАФТОВИЙ ЧОРНИЙ

7. РОЗМІЩЕННЯ ЛОГОТИПА НА ПРОДУКЦІЇ



КОРОБКА КРАФТОВА



ПАКЕТ КРАФТОВИЙ



БЛОКНОТ



РУЧКА



ПАКЕТ ПОЛІЕТИЛЕНОВИЙ

8. РОЗМІЩЕННЯ ЛОГОТИПА В СОЦМЕРЕЖАХ

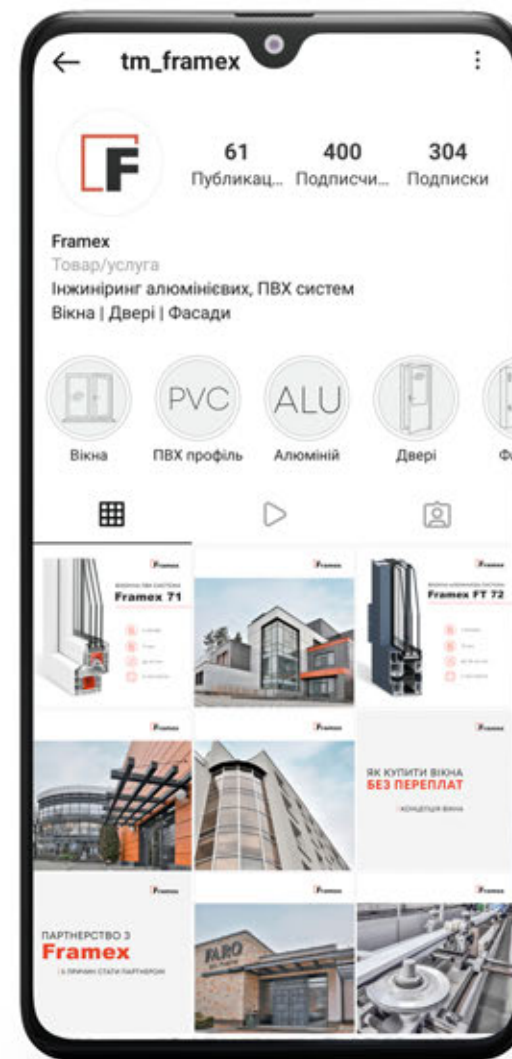
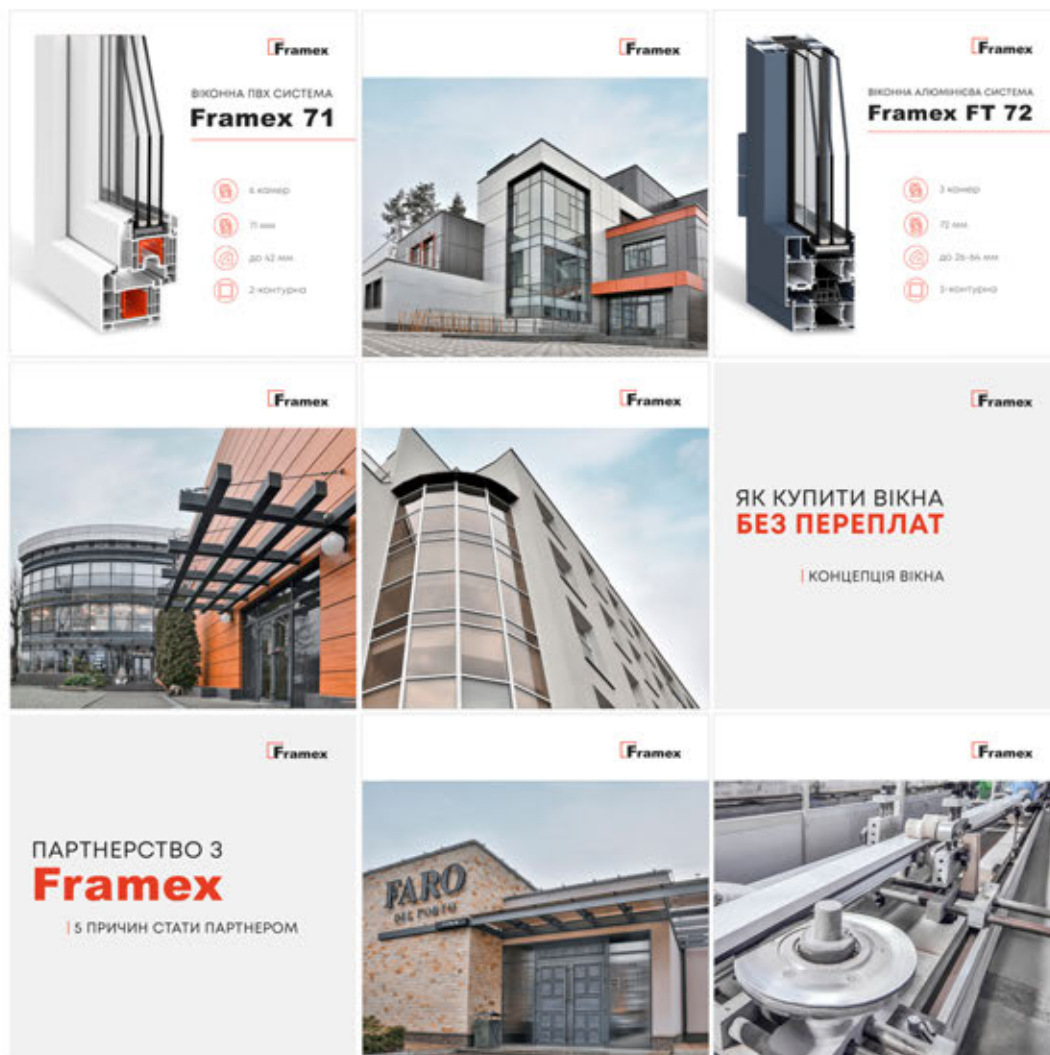

9. НАНЕСЕННЯ ЛОГОТИПА НА ДЕТАЛІ З ПВХ ДЛЯ ПРОФІЛЬНИХ АЛЮМІНІЄВИХ СИСТЕМ

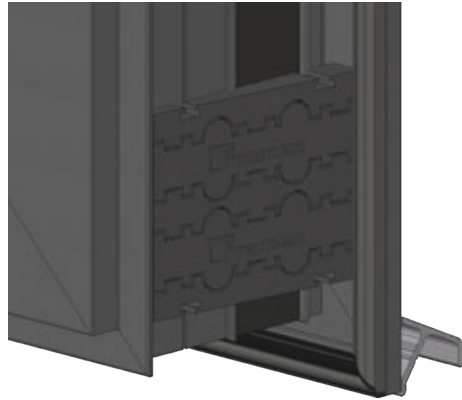

- ✓ 1. На всіх брендovаних пластикових деталях дозволяється використання лише повного логотипа. Якщо конструкція деталі не дозволяє розмістити логотип, тоді брендovання елемента не застосовується.

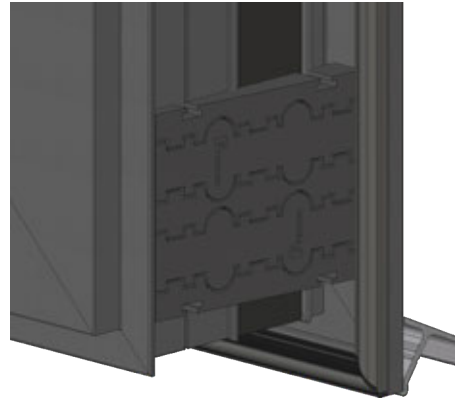

- ✓ 2. Також дозволяється змінювати напрямок логотипу, як того вимагає конструкція деталі.

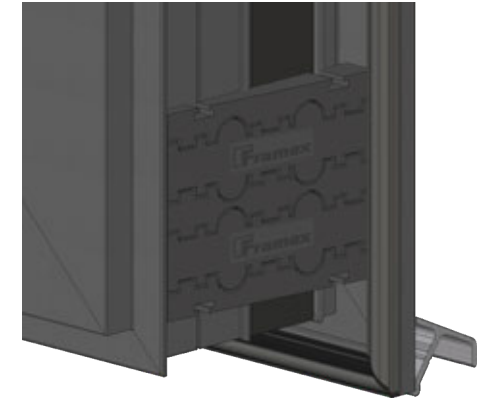

- ✓ 3. В залежності від виду тиснення (зовнішнє або внутрішнє) дозволяється використовувати основу під логотип.

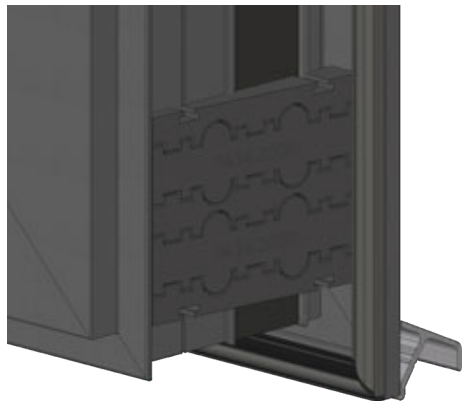

- ✓ 4. При нанесенні артикулів на деталі використовується фірмовий шрифт сімейства Mangore.

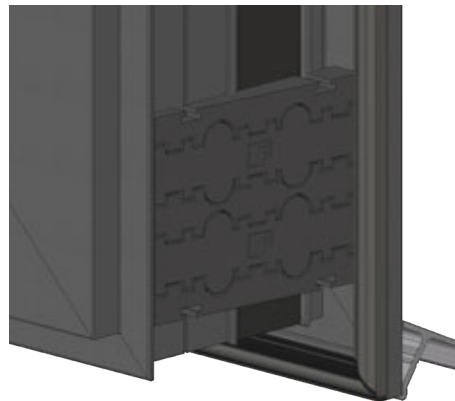

- ✓ 5. Дозволяється використання у брендovанні деталей першої літери логотипа лише в тому разі, якщо ширина логотипа становить менше, ніж 20 мм.

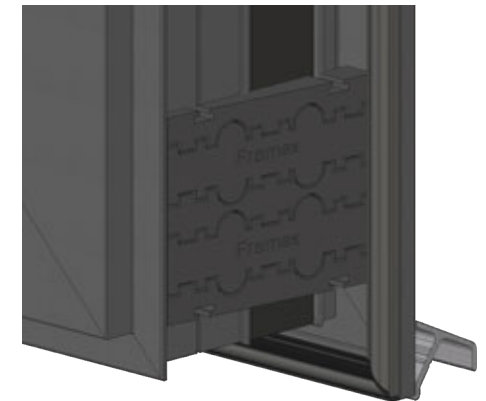

- ✗ 6. При брендovанні деталей не дозволяється написання слова «Framex» фірмовим чи будь-яким іншим шрифтом.